

## СВЯЗАТЬСЯ С НАМИ

Сайт: [www.mokasfx.com](http://www.mokasfx.com)

Э.почта: [info@mokasfx.com](mailto:info@mokasfx.com)

**МОКА SFX®**

АУДИВИТЕЛЬНЫЙ УСИЛИТЕЛЬ ДЛЯ СЦЕНЫ

ПРОДУКТ: ГЕНЕРАТОР СНЕГА 1500 ВТ

МОДЕЛЬ: МК-S02

# РУКОВОДСТВО ПОЛЬЗОВАТЕЛЯ

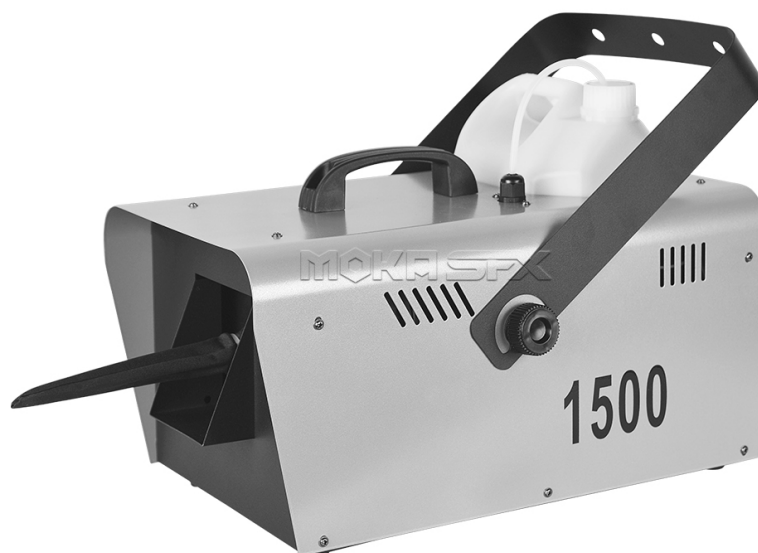

ВЕРСИЯ 2.0

## 1. ПОРЯДОК РАБОТЫ

1. Смешайте жидкость для снега в пропорции 1:20.
2. Подключите кабель питания и интерфейс ручного управления. Закрепите устройство, установите угол распыления. Переведите выключатель питания в положение «ON».
3. Ручное управление:  
Поворот регулятора → запуск (после запуска поворот влево/вправо регулирует интенсивность подачи снега).
4. Пульт ДУ:  
Кнопка «■» → включение устройства (сигнал звуком подтверждает запуск).  
Удержание «▲» → плавный выход снега (отпустите после начала работы).  
Кнопки «▲»/«▼» → регулировка интенсивности снегоподачи.  
Кнопка «(Замок)» → выключение устройства.

## 2. ТЕХНИЧЕСКИЕ ХАРАКТЕРИСТИКИ

- Мощность: 1500 Вт  
Напряжение: AC110V/220V 50/60 Гц  
Режимы управления: ручной / ДУ / DMX512  
Зона покрытия: 30 м<sup>2</sup>  
Дальность распыления: 5 м  
Вес нетто: 6.28 кг  
Ёмкость бака: 5 л  
Габариты устройства: Д 44.5 см × Ш 25.6 см × В 23 см  
Размер упаковки: Д 55 см × Ш 33 см × В 37 см

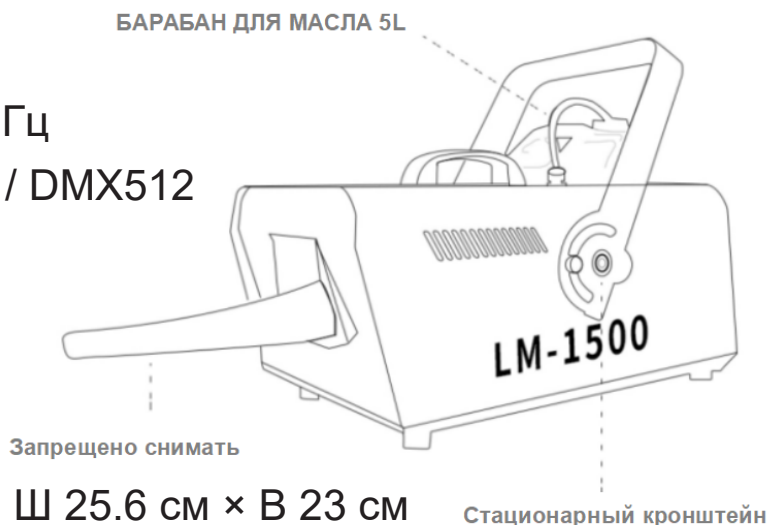

### 3. СХЕМА АНАЛИЗА УСТРОЙСТВА

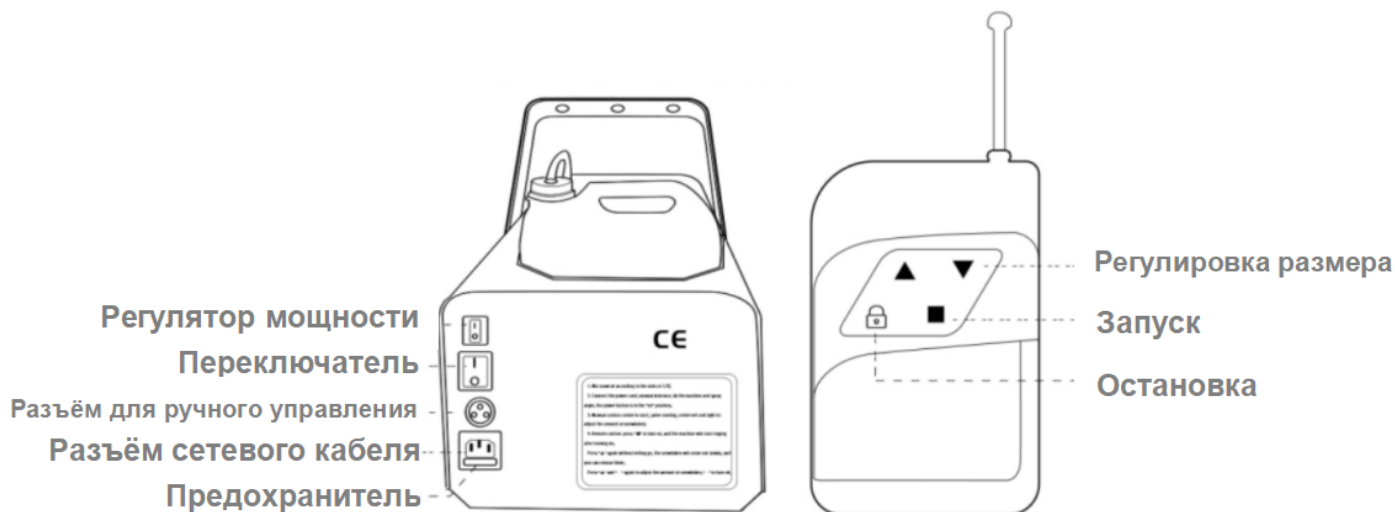

### 4. ЖИДКОСТЬ ДЛЯ СНЕГА

Пропорция смешивания: 1:20 (5 кг жидкости рассчитаны на ~20-30 минут работы).

(1 кг концентрата смешать с 20 кг воды до однородной вязкой консистенции.)

### 5. ЧИСТКА И ОБСЛУЖИВАНИЕ УСТРОЙСТВА

1. После использования очистите бак и залейте чистую воду. Запустите аппарат для промывки системы до полного исчезновения пены. Содержите фильтрующую ткань в чистоте.
2. При длительном простое обязательно замените жидкость на свежую.
3. При уменьшении интенсивности выброса или остановке:
  - ① Немедленно отключите питание. Проверьте целостность кабеля и предохранителя.
  - ② Отсоедините контрольный кабель, проверьте качество соединений.
  - ③ Проверьте уровень жидкости в баке.
  - ④ Осмотрите фильтр сопла, фильтр бака и снегогенерирующую ткань на предмет засоров или повреждений.
  - ⑤ Проверьте потенциометр на блоке управления и помпу. При неисправностях обратитесь к специалисту.

## 6. МЕРЫ ПРЕДОСТОРОЖНОСТИ

1. Запрещено снимать фильтрующую ткань с устройства.
2. Перед выключением: уменьшите интенсивность снегоподачи, дайте вентилятору работать ~30 секунд для продувки, затем отключите питание (это предотвратит перегрев двигателя).
3. Не оставляйте работающее устройство без присмотра. Не допускайте детей к эксплуатации.
4. Рекомендуется использовать оригинальный концентрат жидкости во избежание снижения качества снега.
5. Запрещено направлять струю в лицо людей.
6. При опустошении бака немедленно остановите работу во избежание перегрева помпы и поломки.
7. Рабочий шум устройства является нормальным явлением.
8. При попадании пены в глаза или рот немедленно промойте водой. При дискомфорте обратитесь к врачу.

**МОКА SFX®**

Сайт: [www.mokasfx.com](http://www.mokasfx.com)

Э.почта: [info@mokasfx.com](mailto:info@mokasfx.com)